



Автомобиль грузовой

MAZ-438121

Евро-5

Общие технические характеристики

Весовые параметры	Технически допустимая максимальная масса автомобиля, кг	12500
	Технически допустимая максимальная масса автомобиля, приходящаяся на оси, кг:	
	– на первую ось	4500
	– на вторую ось	8000

Общие данные	Колесная формула	4x2
	Максимальная скорость, км/ч	85 ⁺ (с электронным ограничением скорости)
	Передняя ось	Производства ОАО "MAZ"
	Задний мост	Производства ОАО "MAZ"; с блокировкой дифференциала
	Передачное отношение моста	4,62
	Вспомогательные системы	Противобуксовочная система (ПБС), система курсовой устойчивости (СКУ)

Двигатель	Модель	Weichai WP4.1NQ190E50 (с системой SCR)
	Тип	Дизельный четырехтактный с турбонагдувом и промежуточным охлаждением наддувочного воздуха
	Максимальная мощность, кВт (л.с.), по Правилам ЕЭК ООН №85	136 (185) при 2600 об/мин
	Максимальный крутящий момент, Нм	672 при 1300–1900 об/мин
	Количество и расположение цилиндров	4, рядное
	Рабочий объем, л	4,088

Коробка передач	Модель	6J76T (ф. "Fast Gear")						
	Тип	Механическая, 6-ступенчатая						
	Передачные числа на передачах	1	2	3	4	5	6	3X
		7,31	4,21	2,50	1,57	1,00	0,84	7,20

Буксирный прибор	Модель	RO400B51001, ф. "Rockinger", палец 40 мм, с механическим дистанционным управлением
------------------	--------	--

Тормоза	Тормозная система	Пневматическая, двухконтурная, с раздельным приводом передних и задних колес
	Тормозные механизмы	Дисковые, производства ф. "Wabco"
	АБС	Производства ф. "Wabco", ф. "Knorr-Bremse"

Кабина	Тип	Малая, двухдверная, расположенная над двигателем
	Количество сидений	3 сиденья с подголовниками и ремнями безопасности
	Исполнение	С одним спальным местом (откидным) или без спального места

Независимый воздушный отопитель кабины	Модель	Eberspaecher "Airtronic D2"
		Webasto "Airtop 2000"



Автомобиль грузовой МАЗ-438121

Евро-5

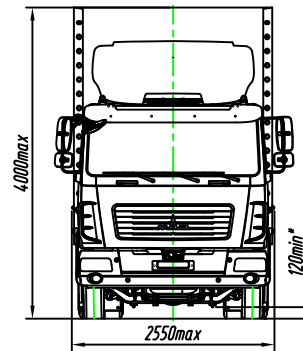
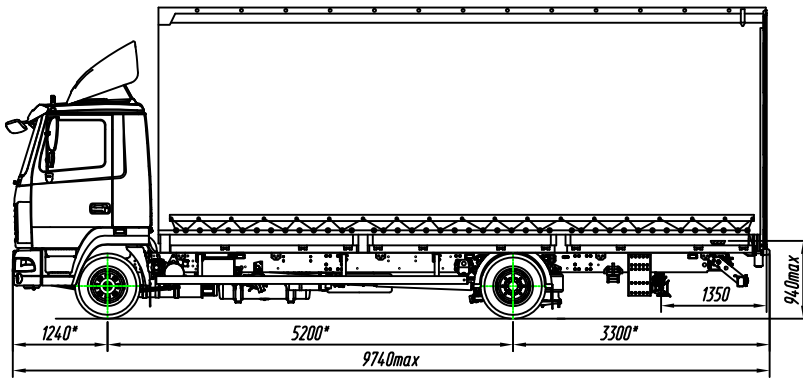

* Размеры с технически допустимой максимальной массой автомобиля.

Технические характеристики

Комплектация автомобиля	530-025	
Масса автомобиля в снаряженном состоянии, кг	7150	
Распределение массы автомобиля в снаряженном состоянии по осям, кг:		
– на первую ось	3640	
– на вторую ось	3510	
Технически допустимая максимальная масса автомобиля, кг	12500	
Грузоподъемность автомобиля, кг	5350	
Технически допустимая максимальная масса автопоезда, кг	20000	
Колесная база, мм	5200	
Колея передних (задних внутренних/задних наружных) колес, мм	2040 (1566 / 2146)	
Двигатель	Weichai WP4.1NQ190E50 (с системой SCR)	
Независимый жидкостный подогреватель (НЖП)	14ТС-10-М5 (ООО "Адверс", РФ) или 12ЖД24 (АО "Элтра-Термо", РФ)	
Коробка передач	6J76T (ф. "Fast Gear")	
Подвеска передняя	Рессорно-пневматическая, со стабилизатором поперечной устойчивости	
Подвеска задняя	Пневматическая, двухбаллонная, со стабилизатором поперечной устойчивости	
Передаточное отношение моста	4,62	
Колеса	Дисковые с размером обода 6,75х19,5	
Шины	Размерности 245/70R19,5, бескамерные	
Контрольный расход топлива, л/100 км, не более:	Для одиночного автомобиля	Для автопоезда
– при скорости 60 км/ч	15,6	18,5
– при скорости 80 км/ч	22,5	26,3
Топливный бак, л	315	
Бак для AdBlue, л	17	
Сиденья в кабине	Производства ОАО "ОЗАА" или ОАО "РИАТ" (по заказу) или ф. "С.І.Е.В." (по заказу)	
Платформа	Тентовая платформа штормного типа с задними дверями, с боковыми бортами или без боковых бортов (по заказу)	
Внутренние размеры платформы (длина/ширина/высота), мм	7750/2480/3000	
Объем платформы, м ³	57,7	
Дополнительное оборудование основной комплектации автомобиля	Электропакет, НЖП**, обтекатель на кабине, цифровой тахограф, противотуманные фары, стальное место (откидное) в кабине***, устройство вызова экстренных оперативных служб (ЭРА-ГЛОНАСС)**.	
Дополнительное оборудование по заказу	Мультируль, магнитола****, круиз-контроль****, кондиционер, подогреватели сидений, система мониторинга, солнцезащитный козырек, бризгозащита колес, утеплитель передка, шторка лобового стекла с электроприводом, независимый воздушный отопитель кабины, комплект специнструмента для ТО.	

** По заказу может не устанавливаться на автомобиль.

*** Стальное место в кабине устанавливается только с сиденьями производства ОАО "ОЗАА".

**** Устанавливается обязательно при установке мультируля.



Автомобиль грузовой МАЗ-438121

Евро-5

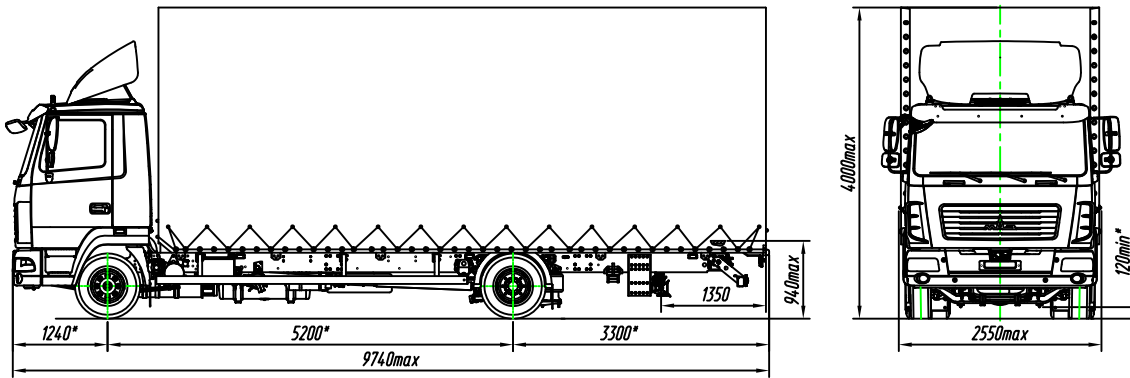

* Размеры с технически допустимой максимальной массой автомобиля.

Технические характеристики

Комплектация автомобиля	532-025	
Масса автомобиля в снаряженном состоянии, кг	6850	
Распределение массы автомобиля в снаряженном состоянии по осям, кг:		
– на первую ось	3590	
– на вторую ось	3260	
Технически допустимая максимальная масса автомобиля, кг	12500	
Грузоподъемность автомобиля, кг	5650	
Технически допустимая максимальная масса автопоезда, кг	20000	
Колесная база, мм	5200	
Колея передних (задних внутренних/задних наружных) колес, мм	2040 (1566 / 2146)	
Двигатель	Weichai WP4.1NQ190E50 (с системой SCR)	
Независимый жидкостный подогреватель (НЖП)	14ТС-10-М5 (ООО "Адверс", РФ) или 12ЖД24 (АО "Элтра-Термо", РФ)	
Коробка передач	6J76T (ф. "Fast Gear")	
Подвеска передняя	Рессорно-пневматическая, со стабилизатором поперечной устойчивости	
Подвеска задняя	Пневматическая, двухбаллонная, со стабилизатором поперечной устойчивости	
Передаточное отношение моста	4,62	
Колеса	Дисковые с размером обода 6,75х19,5	
Шины	Размерности 245/70R19,5, бескамерные	
Контрольный расход топлива, л/100 км, не более:	Для одиночного автомобиля	Для автопоезда
– при скорости 60 км/ч	15,6	18,5
– при скорости 80 км/ч	22,5	26,3
Топливный бак, л	315	
Бак для AdBlue, л	17	
Сиденья в кабине	Производства ОАО "ОЗАА" или ОАО "РИАТ" (по заказу) или ф. "С.І.Е.В." (по заказу)	
Платформа	Безбортовая с тентом и задним полом	
Внутренние размеры платформы (длина/ширина/высота), мм	7750/2480/3000	
Объем платформы, м ³	57,7	
Дополнительное оборудование основной комплектации автомобиля	Электропакет, НЖП**, обтекатель на кабине, цифровой тахограф, противотуманные фары, стальное место (откидное) в кабине***, устройство вызова экстренных оперативных служб (ЭРА-ГЛОНАСС)**.	
Дополнительное оборудование по заказу	Мультируль, магнитола****, круиз-контроль****, кондиционер, подлокотники сидений, система мониторинга, солнцезащитный козырек, брызгозащита колес, утеплитель передка, штorka лобового стекла с электроприводом, независимый воздушный отопитель кабины, комплект специнструмента для ТО.	

** По заказу может не устанавливаться на автомобиль.

*** Стальное место в кабине устанавливается только с сиденьями производства ОАО "ОЗАА".

**** Устанавливается обязательно при установке мультируля.



Автомобиль грузовой

МАЗ-438121

Евро-5

Общие технические характеристики

Весовые параметры	Технически допустимая максимальная масса автомобиля, кг	12500
	Технически допустимая максимальная масса автомобиля, приходящаяся на оси, кг: - на первую ось - на вторую ось	4500 8000

Общие данные	Колесная формула	4x2
	Максимальная скорость, км/ч	85 ⁺ (с электронным ограничением скорости)
	Передняя ось	Производства ОАО "МАЗ"
	Задний мост	Производства ОАО "МАЗ"; с блокировкой дифференциала
	Передаточное отношение моста	4,62
	Вспомогательные системы	Противобуксовочная система (ПБС), система курсовой устойчивости (СКУ)

Двигатель	Модель	Weichai WP4.1NQ190E50 (с системой SCR)
	Тип	Дизельный четырехтактный с турбонаддувом и промежуточным охлаждением наддувочного воздуха
	Максимальная мощность, кВт (л.с.), по Правилам ЕЭК ООН №85	136 (185) при 2600 об/мин
	Максимальный крутящий момент, Нм	672 при 1300-1900 об/мин
	Количество и расположение цилиндров	4, рядное
	Рабочий объем, л	4,088

Коробка передач	Модель	6J76T (ф. "Fast Gear")						
	Тип	Механическая, 6-ступенчатая						
	Передаточные числа на передачах	1	2	3	4	5	6	3X
		7,31	4,21	2,50	1,57	1,00	0,84	7,20

Буксирный прибор	Модель	RO400B51001, ф. "Rockinger", палец 40 мм, с механическим дистанционным управлением
------------------	--------	--

Тормоза	Тормозная система	Пневматическая, двухконтурная, с раздельным приводом передних и задних колес
	Тормозные механизмы	Дисковые, производства ф. "Wabco"
	АБС	Производства ф. "Wabco", ф. "Knorr-Bremse"

Кабина	Тип	Малая, двухдверная, расположенная над двигателем
	Количество сидений	3 сиденья с подголовниками и ремнями безопасности
	Исполнение	С одним спальным местом (откидным) или без спального места

Независимый воздушный отопитель кабины	Модель	Eberspaecher "Airtronic D2"
		Webasto "Airtop 2000"



Автомобиль грузовой МАЗ-438121

Евро-5

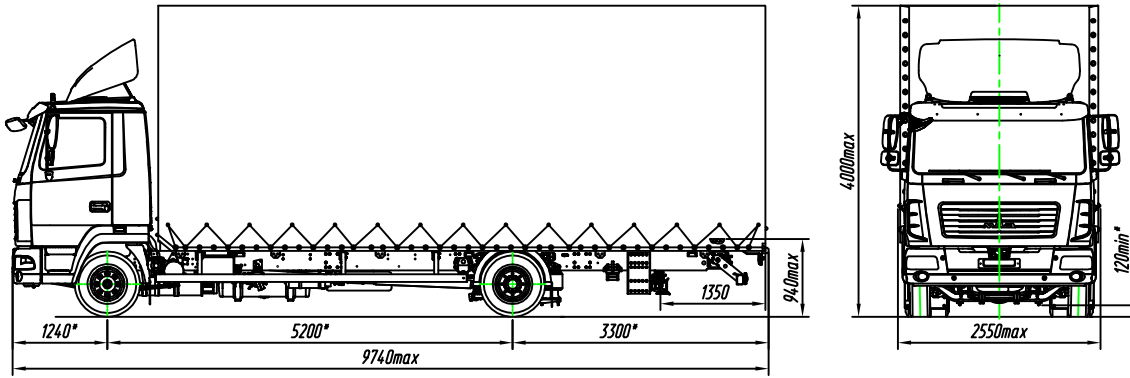

* Размеры с технически допустимой максимальной массой автомобиля.

Технические характеристики

Комплектация автомобиля	532-025	
Масса автомобиля в снаряженном состоянии, кг	6800	
Распределение массы автомобиля в снаряженном состоянии по осям, кг:		
– на первую ось	3700	
– на вторую ось	3100	
Технически допустимая максимальная масса автомобиля, кг	12500	
Грузоподъемность автомобиля, кг	5700	
Технически допустимая максимальная масса автопоезда, кг	20000	
Колесная база, мм	5200	
Колея передних (задних внутренних/задних наружных) колес, мм	2040 (1566 / 2146)	
Двигатель	Weichai WP4.1NQ190E50 (с системой SCR)	
Независимый жидкостный подогреватель (НЖП)	14ТС-10-М5 (ООО "Адверс", РФ) или 12ЖД24 (АО "Элтра-Термо", РФ)	
Коробка передач	6J76T (ф. "Fast Gear")	
Подвеска передняя	Рессорно-пневматическая, со стабилизатором поперечной устойчивости	
Подвеска задняя	Пневматическая, двухбаллонная, со стабилизатором поперечной устойчивости	
Передаточное отношение моста	4,62	
Колеса	Дисковые с размером обода 6,75х19,5	
Шины	Размерности 245/70R19,5, бескамерные	
Контрольный расход топлива, л/100 км, не более:	Для одиночного автомобиля	Для автопоезда
– при скорости 60 км/ч	15,6	18,5
– при скорости 80 км/ч	22,5	26,3
Топливный бак, л	315	
Бак для AdBlue, л	17	
Сиденья в кабине	Производства ОАО "ОЗАА" или ОАО "РИАТ" (по заказу) или ф. "С.І.Е.В." (по заказу)	
Платформа	Безбортовая с тентом и задним пологом	
Внутренние размеры платформы (длина/ширина/высота), мм	7750/2480/3000	
Объем платформы, м ³	57,7	
Дополнительное оборудование основной комплектации автомобиля	Электропакет, НЖП**, обтекатель на кабине, цифровой тахограф, противотуманные фары, спальное место (откидное) в кабине***, устройство вызова экстренных оперативных служб (ЭРА-ГЛОНАСС)**.	
Дополнительное оборудование по заказу	Мультируль, магнитола****, круиз-контроль****, кондиционер, подлокотники сидений, система мониторинга, солнцезащитный козырек, брызгозащита колес, утеплитель передка, шторка лобового стекла с электроприводом, независимый воздушный отопитель кабины, комплект специнструмента для ТО.	

** По заказу может не устанавливаться на автомобиль.

*** Стальное место в кабине устанавливается только с сиденьями производства ОАО "ОЗАА".

**** Устанавливается обязательно при установке мультируля.



Автомобиль грузовой

MAZ-438121

Евро-5

Общие технические характеристики

Весовые параметры	Технически допустимая максимальная масса автомобиля, кг	11990
	Технически допустимая максимальная масса автомобиля, приходящаяся на оси, кг:	
	– на первую ось	4500
	– на вторую ось	8000

Общие данные	Колесная формула	4x2
	Максимальная скорость, км/ч	85 ⁺ (с электронным ограничением скорости)
	Передняя ось	Производства ОАО "MAZ"
	Задний мост	Производства ОАО "MAZ"; с блокировкой дифференциала
	Передачное отношение моста	4,62
	Вспомогательные системы	Противобуксовочная система (ПБС), система курсовой устойчивости (СКУ)

Двигатель	Модель	Weichai WP4.1NQ190E50 (с системой SCR)
	Тип	Дизельный четырехтактный с турбонагдувом и промежуточным охлаждением наддувочного воздуха
	Максимальная мощность, кВт (л.с.), по Правилам ЕЭК ООН №85	136 (185) при 2600 об/мин
	Максимальный крутящий момент, Нм	672 при 1300–1900 об/мин
	Количество и расположение цилиндров	4, рядное
	Рабочий объем, л	4,088

Коробка передач	Модель	6J76T (ф. "Fast Gear")						
	Тип	Механическая, 6-ступенчатая						
	Передачные числа на передачах	1	2	3	4	5	6	3X
		7,31	4,21	2,50	1,57	1,00	0,84	7,20

Буксирный прибор	Модель	RO400B51001, ф. "Rockinger", палец 40 мм, с механическим дистанционным управлением
------------------	--------	--

Тормоза	Тормозная система	Пневматическая, двухконтурная, с раздельным приводом передних и задних колес
	Тормозные механизмы	Дисковые, производства ф. "Wabco"
	АБС	Производства ф. "Wabco", ф. "Knorr-Bremse"

Кабина	Тип	Малая, двухдверная, расположенная над двигателем
	Количество сидений	3 сиденья с подголовниками и ремнями безопасности
	Исполнение	С одним спальным местом (откидным) или без спального места

Независимый воздушный отопитель кабины	Модель	Eberspaecher "Airtronic D2"
		Webasto "Airtop 2000"



Автомобиль грузовой МАЗ-438121

Евро-5

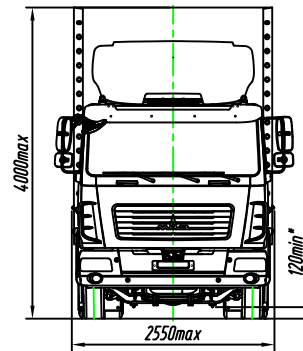
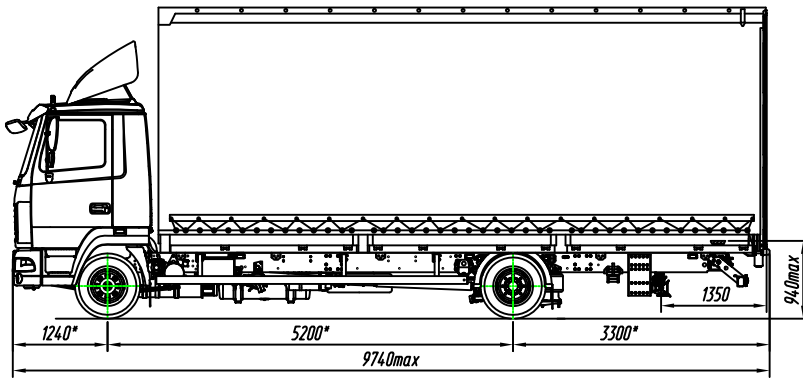

* Размеры с технически допустимой максимальной массой автомобиля.

Технические характеристики

Комплектация автомобиля	2530-025	
Масса автомобиля в снаряженном состоянии, кг	7150	
Распределение массы автомобиля в снаряженном состоянии по осям, кг:		
– на первую ось	3640	
– на вторую ось	3510	
Технически допустимая максимальная масса автомобиля, кг	11990	
Грузоподъемность автомобиля, кг	4840	
Технически допустимая максимальная масса автопоезда, кг	20000	
Колесная база, мм	5200	
Колея передних (задних внутренних/задних наружных) колес, мм	2040 (1566 / 2146)	
Двигатель	Weichai WP4.1NQ190E50 (с системой SCR)	
Независимый жидкостный подогреватель (НЖП)	14ТС-10-М5 (ООО "Адверс", РФ) или 12ЖД24 (АО "Элтра-Термо", РФ)	
Коробка передач	6J76T (ф. "Fast Gear")	
Подвеска передняя	Рессорно-пневматическая, со стабилизатором поперечной устойчивости	
Подвеска задняя	Пневматическая, двухбаллонная, со стабилизатором поперечной устойчивости	
Передаточное отношение моста	4,62	
Колеса	Дисковые с размером обода 6,75х19,5	
Шины	Размерности 245/70R19,5, бескамерные	
Контрольный расход топлива, л/100 км, не более:	Для одиночного автомобиля	Для автопоезда
– при скорости 60 км/ч	15,4	18,5
– при скорости 80 км/ч	22,3	26,3
Топливный бак, л	315	
Бак для AdBlue, л	17	
Сиденья в кабине	Производства ОАО "ОЗАА" или ОАО "РИАТ" (по заказу) или ф. "С.І.Е.В." (по заказу)	
Платформа	Тентовая платформа штормного типа с задними дверями, с боковыми бортами или без боковых бортов (по заказу)	
Внутренние размеры платформы (длина/ширина/высота), мм	7750/2480/3000	
Объем платформы, м ³	57,7	
Дополнительное оборудование основной комплектации автомобиля	Электропакет, НЖП**, обтекатель на кабине, цифровой тахограф, противотуманные фары, стальное место (откидное) в кабине***, устройство вызова экстренных оперативных служб (ЭРА-ГЛОНАСС)**.	
Дополнительное оборудование по заказу	Мультируль, магнитола****, круиз-контроль****, кондиционер, подогреватели сидений, система мониторинга, солнцезащитный козырек, брызгозащита колес, утеплитель передка, шторка лобового стекла с электроприводом, независимый воздушный отопитель кабины, комплект специнструмента для ТО.	

** По заказу может не устанавливаться на автомобиль.

*** Стальное место в кабине устанавливается только с сиденьями производства ОАО "ОЗАА".

**** Устанавливается обязательно при установке мультируля.



Автомобиль грузовой МАЗ-438121

Евро-5

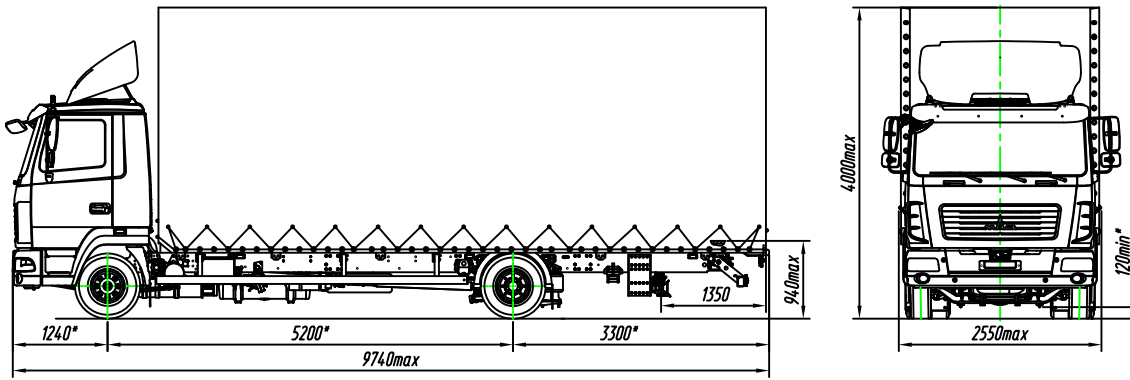

* Размеры с технически допустимой максимальной массой автомобиля.

Технические характеристики

Комплектация автомобиля	2532-025	
Масса автомобиля в снаряженном состоянии, кг	6850	
Распределение массы автомобиля в снаряженном состоянии по осям, кг:		
– на первую ось	3590	
– на вторую ось	3260	
Технически допустимая максимальная масса автомобиля, кг	11990	
Грузоподъемность автомобиля, кг	5140	
Технически допустимая максимальная масса автопоезда, кг	20000	
Колесная база, мм	5200	
Колея передних (задних внутренних/задних наружных) колес, мм	2040 (1566 / 2146)	
Двигатель	Weichai WP4.1NQ190E50 (с системой SCR)	
Независимый жидкостный подогреватель (НЖП)	14ТС-10-М5 (ООО "Адверс", РФ) или 12ЖД24 (АО "Элтра-Термо", РФ)	
Коробка передач	6J76T (ф. "Fast Gear")	
Подвеска передняя	Рессорно-пневматическая, со стабилизатором поперечной устойчивости	
Подвеска задняя	Пневматическая, двухбаллонная, со стабилизатором поперечной устойчивости	
Передаточное отношение моста	4,62	
Колеса	Дисковые с размером обода 6,75х19,5	
Шины	Размерности 245/70R19,5, бескамерные	
Контрольный расход топлива, л/100 км, не более:	Для одиночного автомобиля	Для автопоезда
– при скорости 60 км/ч	15,4	18,5
– при скорости 80 км/ч	22,3	26,3
Топливный бак, л	315	
Бак для AdBlue, л	17	
Сиденья в кабине	Производства ОАО "ОЗАА" или ОАО "РИАТ" (по заказу) или ф. "С.І.Е.В." (по заказу)	
Платформа	Безбортовая с тентом и задним полом	
Внутренние размеры платформы (длина/ширина/высота), мм	7750/2480/3000	
Объем платформы, м ³	57,7	
Дополнительное оборудование основной комплектации автомобиля	Электропакет, НЖП**, обтекатель на кабине, цифровой тахограф, противотуманные фары, стальное место (откидное) в кабине***, устройство вызова экстренных оперативных служб (ЭРА-ГЛОНАСС)**.	
Дополнительное оборудование по заказу	Мультируль, магнитола****, круиз-контроль****, кондиционер, подлокотники сидений, система мониторинга, солнцезащитный козырек, брызгозащита колес, утеплитель передка, шторка лобового стекла с электроприводом, независимый воздушный отопитель кабины, комплект специнструмента для ТО.	

** По заказу может не устанавливаться на автомобиль.

*** Стальное место в кабине устанавливается только с сиденьями производства ОАО "ОЗАА".

**** Устанавливается обязательно при установке мультируля.